

RUA DA TRAVESSA		
COMPRIMENTO	LARGURA	ÁREA
157,75 m	6,37 m	1.004,87 m <sup>2</sup>

RUA A		
COMPRIMENTO	LARGURA	ÁREA
73,13 m	5,51 m	402,95 m <sup>2</sup>

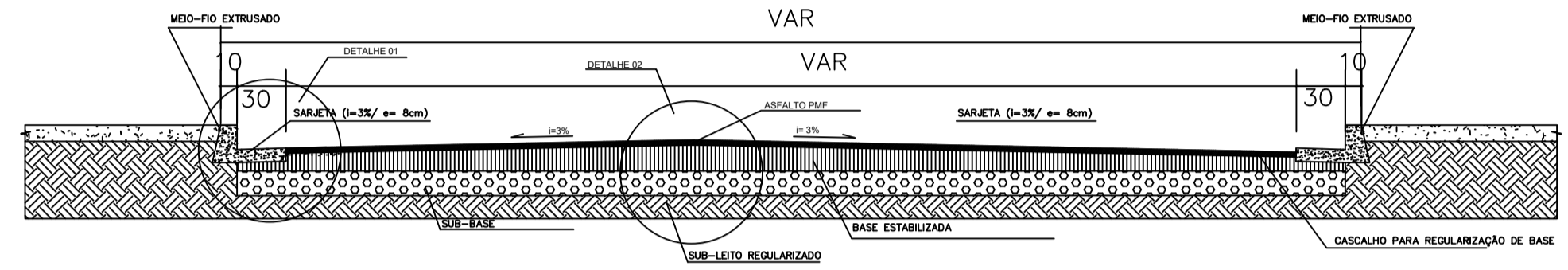

Elevação, Rebaixamentos

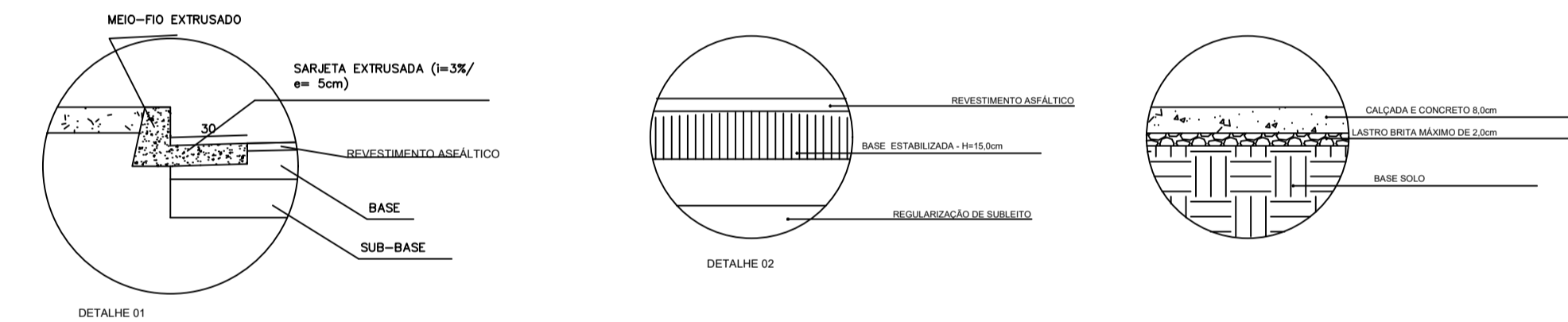

**PAVIMENTAÇÃO ASFÁLTICA EM PMF  
NO MUNICÍPIO DE CORAÇÃO DE JESUS/MG**

TIPO: PAVIMENTAÇÃO ASFÁLTICA EM PMF      DATA: JANEIRO/2026      FOLHA: 01/01

ENDEREÇO: RUA DA TRAVESSA E RUA "A", PONTE DOS CIGANOS

LOCAL: PONTE DOS CIGANOS, DISTRITO DE CORAÇÃO DE JESUS - MG

PROPRIETÁRIO: \_\_\_\_\_      RESPONSÁVEL TÉCNICO: \_\_\_\_\_

PREFEITURA MUNICIPAL DE CORAÇÃO DE JESUS/MG - CNPJ: 22680672/0001-28      ANDRÉ FAGUNDES PEIXOTO ENGENHEIRO CIVIL - CREA/MG 382948/D

ESCALA: INDICADA