

Elevação, Rebaixamentos

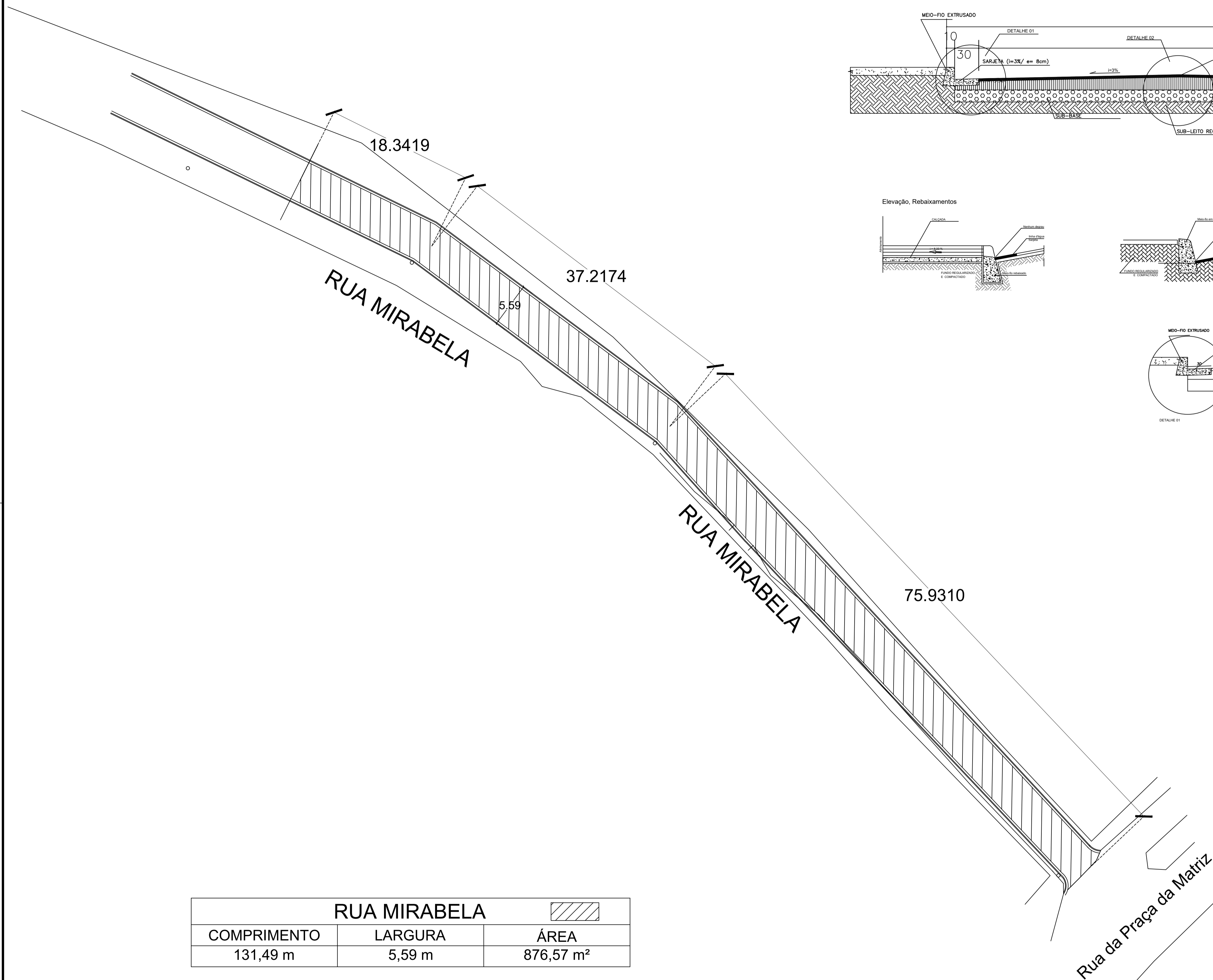

RUA MIRABELA		
COMPRIMENTO	LARGURA	ÁREA
131,49 m	5,59 m	876,57 m ²

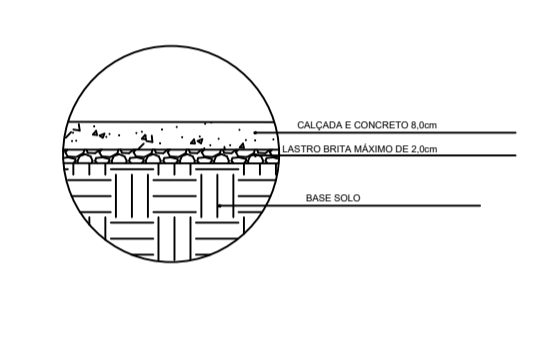
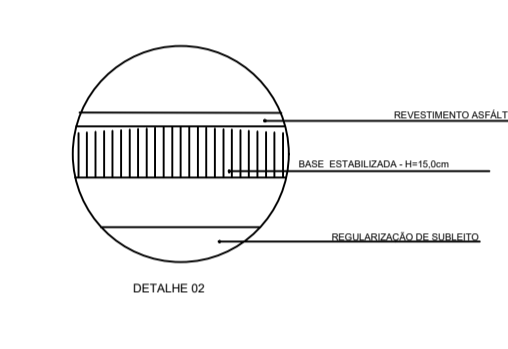
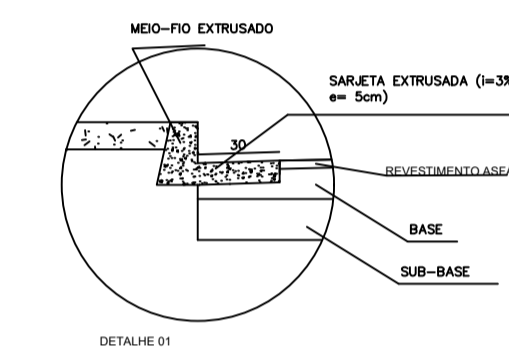
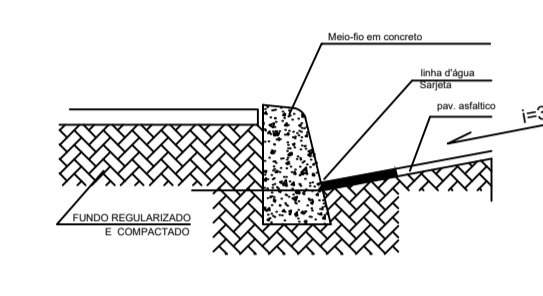
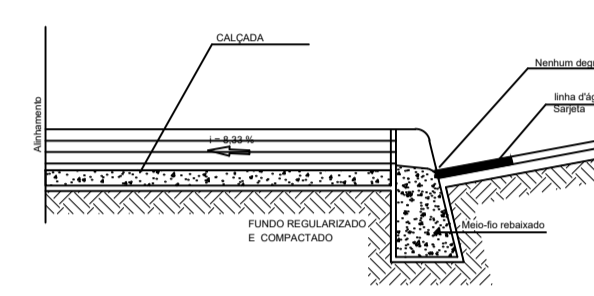

**PAVIMENTAÇÃO ASFÁLTICA EM PMF
NO MUNICÍPIO DE CORAÇÃO DE JESUS/MG**

TIPO: PAVIMENTAÇÃO ASFÁLTICA EM PMF DATA: JANEIRO/2026 FOLHA: 01/01

ENDEREÇO: RUA MIRABELA, S/N, ALVAÇÃO, DISTRITO DE CORAÇÃO DE JESUS-MG

LOCAL: ALVAÇÃO

PROPRIETÁRIO: _____ RESPONSÁVEL TÉCNICO: _____

PREFEITURA MUNICIPAL DE CORAÇÃO DE JESUS/MG - CNPJ: 22680672/0001-28 ANDRÉ FAGUNDES PEIXOTO
ENGENHEIRO CIVIL - CREA/MG 382948/D

ESCALA: INDICADA